

# Bodymaster MF-5

Bedienungsanleitung

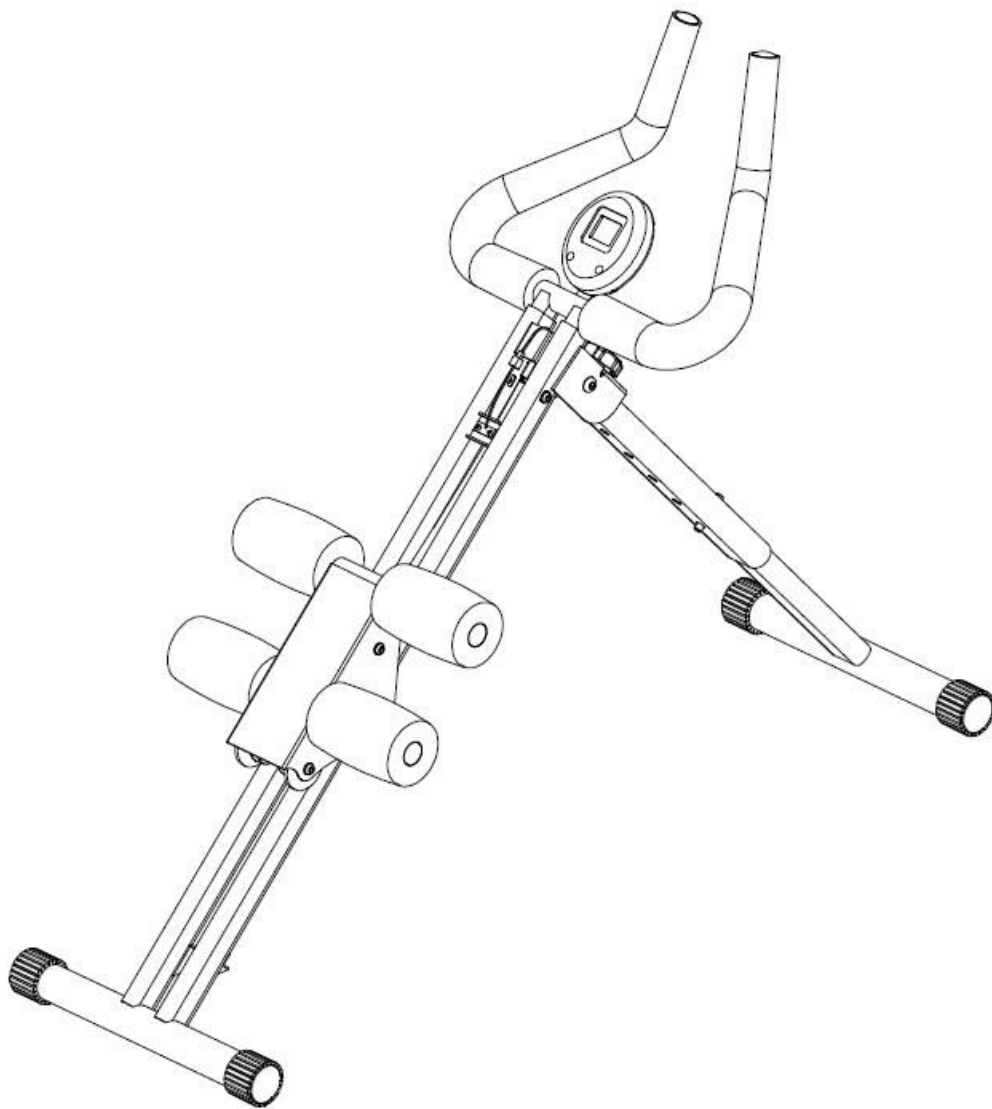

## SICHERHEITSHINWEISE

1. Montieren Sie das Gerät wie in dieser Anleitung beschrieben. Verwenden Sie hierzu nur die mitgelieferten Teile. Prüfen Sie vor Montage ob alle Teile vorhanden sind. Verwenden Sie hierzu die Teileliste.
2. Lesen Sie sich vor Verwendung diese Anleitung aufmerksam durch. Machen Sie sich mit allen Warnhinweisen vertraut. Informieren Sie sich über die normale Bedienung des Gerätes.
3. Montage sollte von 2 Personen durchgeführt werden.
4. Prüfen Sie vor jeder Verwendung alle Schrauben, Muttern und andere Verbindungsbauteile auf Festigkeit.

**WARNUNG: Sicherheit kann nur durch regelmäßige Wartung gewährleistet werden.**

5. Dieses Gerät ist nur für die private Verwendung geeignet (CLASS HC)
6. Übungen sollten nur bis zum empfohlenen Level durchgeführt werden.
7. Lassen Sie Kinder niemals unbeaufsichtigt mit dem Gerät.
8. Bevor Sie mit Ihrem Workout beginnen, kontaktieren Sie Ihren Arzt. Sie sollten sich vorab einer kompletten Untersuchung unterziehen.
9. Achten Sie darauf, dass weite Kleidung sowie Gliedmaßen nicht in Kontakt mit bewegenden Teilen kommen.
10. Platzieren Sie keine scharfkantigen Gegenstände um das Gerät.
11. Das Gerät darf bei Funktionsproblemen nicht verwendet werden.

### **Wartung:**

- A. Die Sicherheit des Gerätes kann nur durch regelmäßige Wartung gewährleistet werden.
- B. Defekte Komponenten müssen sofort ausgewechselt werden. Verwenden Sie hierzu nur Originalbauteile Ihres Händlers! Im Falle eines Defektes darf das Gerät bis zur Reparatur nicht weiter verwendet werden!
- C. Achten Sie besonders auf Schrauben, Muttern sowie andere Verbindungsteile.

## KOMPONENTEN

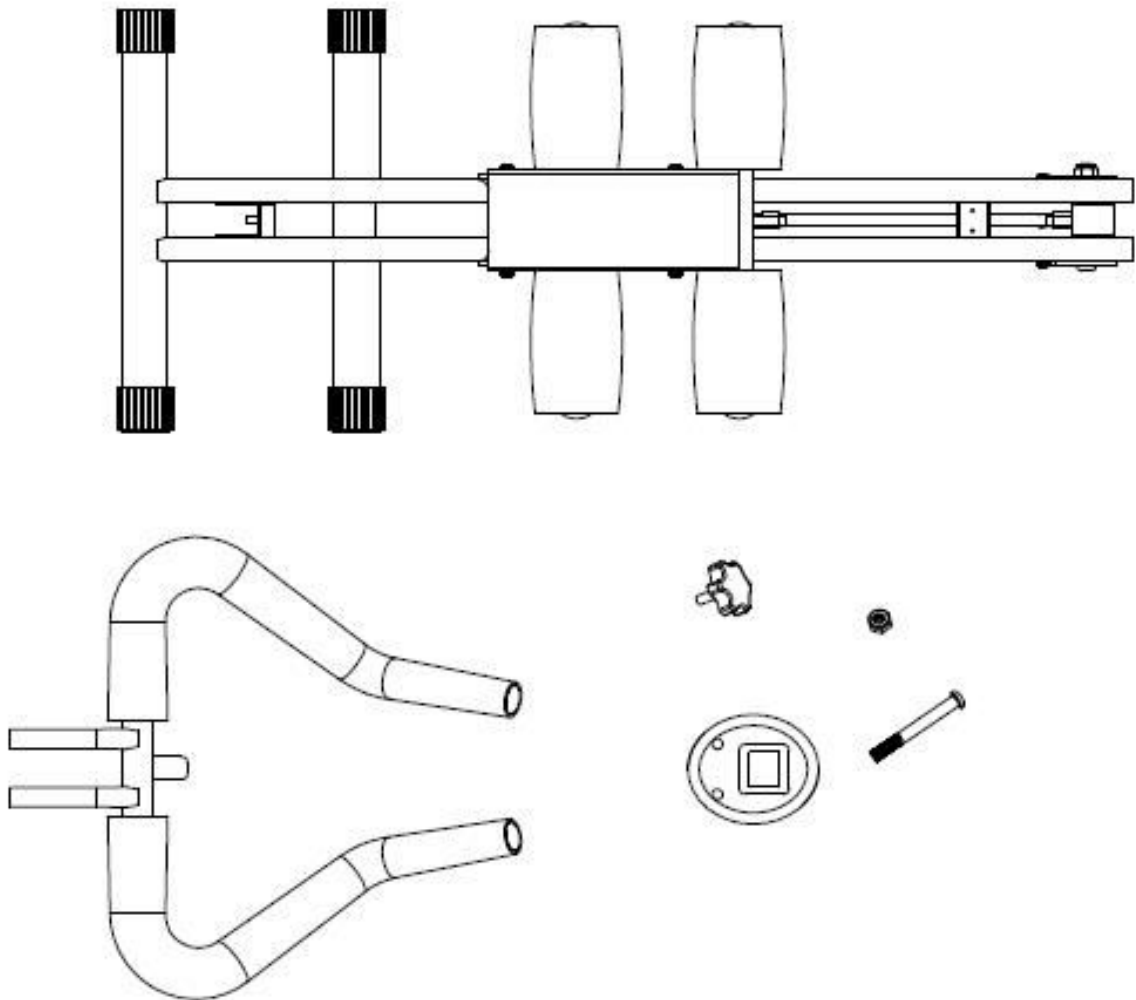

## TEILE LISTE

NR	BEZEICHNUNG	ANZ.	NR	BEZEICHNUNG	ANZ.
1	Gestell	1	2	Handgriff	1
3	Drehknopf	1	4	Zähler	1
5	Schraube	1	6	Mutter	1

Die oben aufgelisteten Bauteile müssen von Ihnen montiert werden. Prüfen Sie anhand der Liste auf evtl. fehlende Bauteile.

## MONTAGE

### SCHRITT 1:

Klappen zu als erstes den Hauptrahmen aus (1). Schrauben Sie nun den Drehknopf(3) in den Hauptrahmen (1).

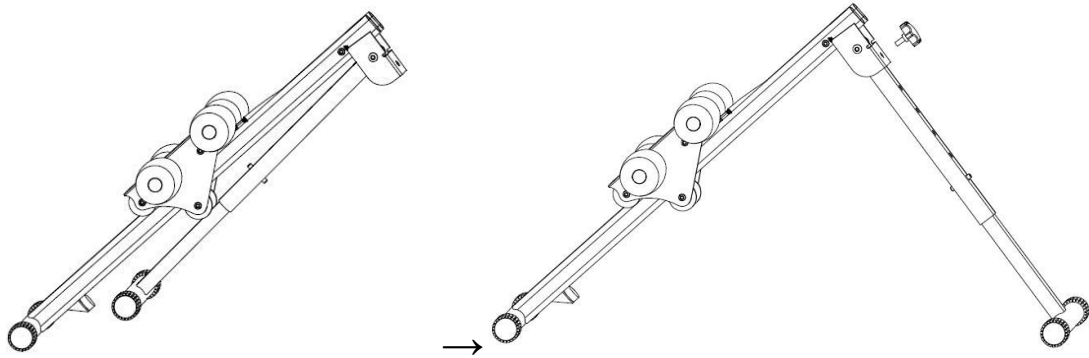

### SCHRITT 2:

Schieben Sie die Handgriffe(2) auf den Hauptrahmen(1) und fixieren Sie diesen mit Hilfe der Schrauben(5) sowie der Mutter(6).

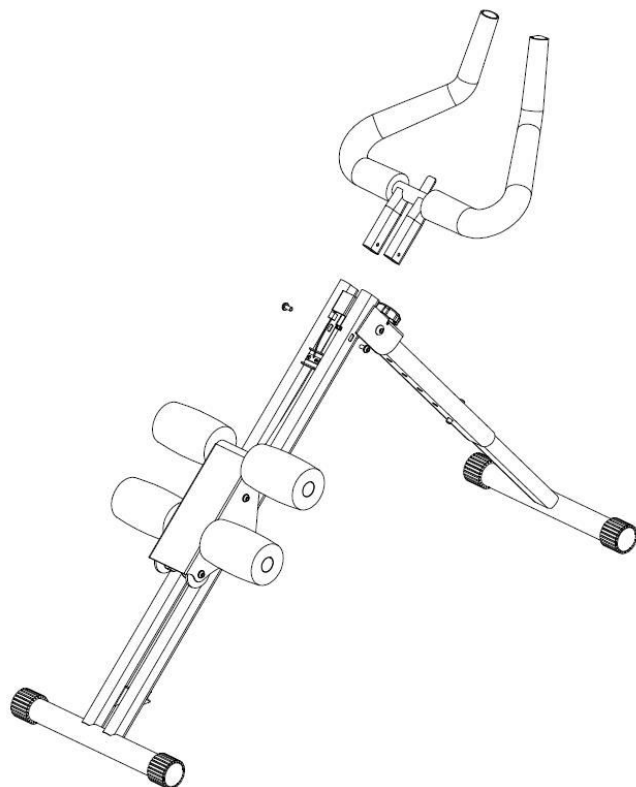

### **SCHRITT 3:**

Stecken Sie nun den Zähler(4) auf die Handgriffe(2). Verbinden Sie nun das Kabel.

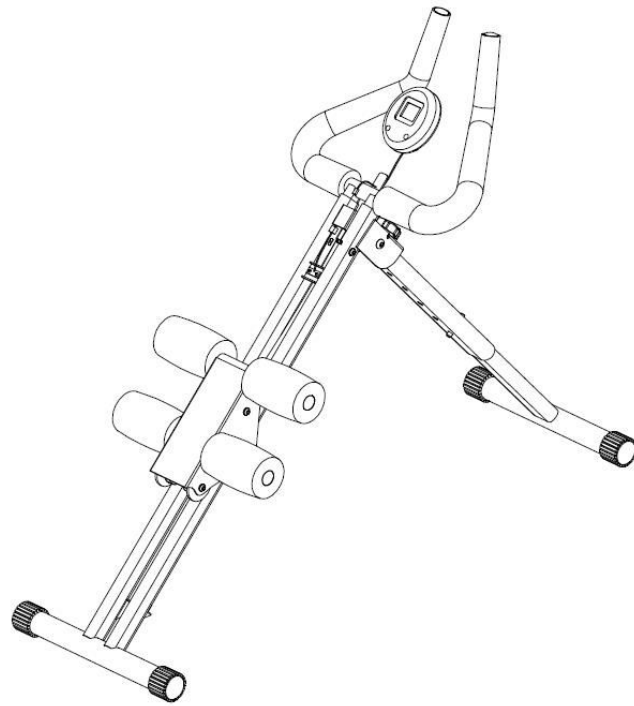

### **SCHRITT 4:**

Fertig!

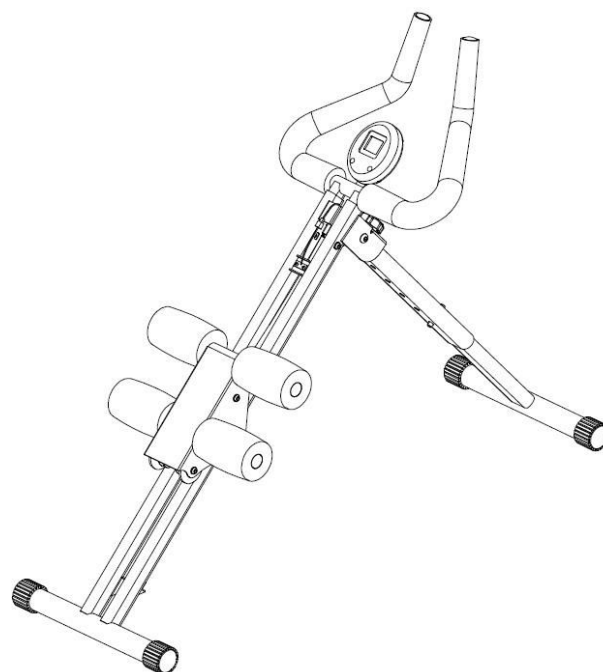

**Step 5:**

Lösen Sie den Drehknopf(3), um das Gerät einzuklappen.

